

UP-Funkempfänger

WER-1 | WER-2

Für Rohrmotoren ohne integriertem Funkempfänger

ORIGINAL MONTAGE- UND BEDIENUNGSANLEITUNG

Eine aktuelle Vollversion der Anleitung finden Sie hier/
You can find a current full version of the manual here/
Vous trouverez ici une version complète et actuelle du mode d'emploi/
Puede encontrar una versión completa actual del manual aquí/
Potete trovare una versione completa attuale del manuale qui/
Een actuele volledige versie van de handleiding vindt u hier/
Aktualną, pełną wersję podręcznika można znaleźć tutaj/
A kézikönyv aktuális, teljes verzióját itt találja:

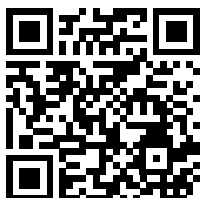

Original assembly and operating instructions **EN**

Instructions de montage et d'utilisation originales **FR**

Instrucciones de montaje y funcionamiento originales **ES**

Istruzioni originali per il montaggio e l'uso **IT**

Originele montage- en gebruiksaanwijzing **NL**

Oryginalna instrukcja montażu i obsługi **PL**

Eredeti összeszerelési és kezelési útmutató **HUN**



1 | 2 - Kanal Unterputz Funkempfänger

für Rohrmotoren
ohne integriertem
Funkempfänger

WER-1
WER-2



Art.-Nr.	
WER-1	90100088
WER-2	90100089

ACHTUNG!

Vergleichen Sie nach dem Auspacken den Gerätetyp mit den entsprechenden Angaben auf dem Typenschild. Unvollständige oder nicht den Angaben entsprechende Geräte dürfen nicht in Betrieb genommen und müssen vor der Inbetriebnahme bei unserem Kundendienst (siehe Kontaktinformationen) reklamiert werden.

INHALT

Allgemeine Sicherheitshinweise..... 3-6
 Funktionsübersicht / Technische Daten 7

Lieferumfang / Montage..... 8
 Elektrischer Anschluss 9
 Kompatible Hand- und Wandsender 10

Einstellen / Programmieren
 Programmieren der Hand- u. Wandsendern 11-12
 Löschen von einzelnen Hand- u. Wandsendern..... 13
 Einstellen der autom. Auf- und Abfahrtzeiten... 12-13
 Löschen aller Hand- und Wandsender 14
 Einstellen des Tipp-Betriebes..... 15
 Änderung der Drehrichtung des Motors..... 15

Kontaktinformationen..... Rückseite

EU-Konformitätserklärung gemäß Artikel 10 Absatz 9:

Hiermit erklärt die Schoenberger Germany Enterprises GmbH & Co. KG, Hohenschäftlarn, dass der Funkanlagentyp rojaflex Handsender "**WER-1 | WER-2**" der Richtlinie 2014/53/EU entspricht.

Der vollständige Text der EU-Konformitätserklärung ist unter der folgenden Internetadresse verfügbar:
www.rojaflex.com/konformitaetserklaerungen.html

⚠️ WARNUNG!
Wichtige Sicherheitsanweisung!

- Für die Sicherheit von Personen ist es wichtig, diese Anweisungen zu befolgen!
- Bitte bewahren Sie die Anleitung auf und übergeben Sie diese bei einem Besitzerwechsel an den neuen Besitzer!
- Dieses Gerät kann von Kindern ab 8 Jahren sowie von Personen mit verringerten physischen, sensorischen oder mentalen Fähigkeiten oder Mangel an Erfahrung und Wissen benutzt werden, wenn sie beaufsichtigt oder bezüglich des sicheren Gebrauchs des Gerätes unterwiesen wurden und die daraus resultierenden Gefahren verstehen.
- Kinder dürfen nicht mit dem Gerät spielen.
- Reinigung und Benutzer-Wartung dürfen nicht von Kindern ohne Beaufsichtigung durchgeführt werden.

⚠️ WARNUNG!
Der mit der Funkempfänger gesteuerte Motor muss während der Reinigung, Wartung und des Austauschs von Teilen von seiner Stromquelle getrennt werden.

Vergleichen Sie nach dem Auspacken den Gerätetyp mit den entsprechenden Angaben auf dem Typenschild.

Unvollständige oder nicht den Angaben entsprechende Geräte dürfen nicht in Betrieb genommen werden.

⚠️ WARNUNG!
Bei allen Arbeiten an elektrischen Anlagen besteht Lebensgefahr durch Stromschlag!

- Der Netzanschluss des Funkempfängers und alle Arbeiten an elektrischen Anlagen dürfen nur durch eine zugelassene Elektrofachkraft nach dem Anschlussplan in dieser Anleitung erfolgen.
- Führen Sie alle Montage- und Anschlussarbeiten im spannungsfreien Zustand aus.

⚠️ WARNUNG!
Bei Nichtbeachtung besteht Lebensgefahr!

- Beachten Sie beim Einsatz in Feuchträumen die Vorschriften zur Installation in Feuchträumen, besonders die DIN VDE 0100, Teil 701 und 702.
- Beachten Sie die in diesen Vorschriften enthaltene, zwingenden Schutzmaßnahmen.

⚠️ WARNUNG!
Der Einsatz defekter Geräte kann zur Gefährdung von Personen und zu Sachschäden führen (Stromschlag, Kurzschluss).

- Verwenden Sie niemals defekte oder beschädigte Geräte.
- Prüfen Sie Motor und Netzkabel auf Unversehrtheit.
- Wenden Sie sich bitte an unseren Service (siehe letzte Seite), falls Sie Schäden am Gerät feststellen.

⚠️ ACHTUNG!
Hinweise zu Installation und Anschluss unbedingt beachten!

- Verlegen Sie das Netzkabel des Motors unter Beachtung der örtlichen Elektrovorschriften innenliegend im Leerrohr bis zur Abzweigdose.



- Stellen Sie sicher, dass das Netzkabel nicht in Berührung mit dem Rollladenpanzer oder anderen beweglichen Teilen der Anlage kommt.
- Für den elektrischen Anschluss muss am Einbauort ständig ein Stromanschluss mit 230 V/50 Hz und bauseitiger Freischaltvorrichtung (Sicherung) vorhanden sein.
- Bringen Sie fest montierte Steuereinrichtungen sichtbar an.
- Sowohl Bemessungsdrehmoment als auch Bemessungsbetriebsdauer des angesteuerten Motors müssen mit den Eigenschaften der angetriebenen Anlage vereinbar sein.
- Der ordnungsgemäße Betrieb der Anlage ist nur bei fachgerechter Installation, Montage, ausreichender Stromversorgung und Wartung gewährleistet.
- Sichern Sie die Anlage gegen unbefugtes Bedienen. Treffen Sie Sicherheitsvorkehrungen gegen unbeabsichtigtes Einschalten.
- Vor Arbeiten an der Anlage alle zu montierenden Anschlussleitungen spannungsfrei schalten und gegen unbeabsichtigtes Wiedereinschalten sichern.
- Entfernen Sie alle nicht benötigten Leitungen. Setzen Sie alle Einrichtungen, die nicht für eine Betätigung mit dem Motor benötigt werden, außer Betrieb.



Achtung!
Hinweise zur richtigen Verwendung und den Einsatzbedingungen unbedingt beachten!

Bei unsachgemäßem Gebrauch besteht erhöhte Verletzungsgefahr!

- Verwenden Sie das Gerät (Funkempfänger) nur zum Anschluss an Rollladen-, Markisen- und Jalousiemotoren.
- Deaktivieren Sie die Funktion Automatisches Öffnen und Schließen bei Schneefall, Vereisung oder Frostgefahr, um Schäden am Motor oder der angetriebenen Anlage zu vermeiden.
- Verwenden Sie nur Original-Bauteile und Zubehör des Herstellers.
- Unterweisen Sie alle Personen im sicheren Gebrauch des Gerätes.
- Beobachten Sie die sich bewegende Anlage (Rollladen, Markise, Jalousie) und halten Sie Personen davon fern, bis die Bewegung beendet ist.
- Verbieten Sie Kindern, mit dem Gerät (Zeitschaltuhr) zu spielen.
- Führen Sie alle Reinigungsarbeiten am Rollladen, der Markise oder der Jalousie im spannungsfreien Zustand aus.
- Beim Bedienen der offenen/ausgefahrenen Anlage Vorsicht walten lassen, da Teile herabfallen können, wenn Befestigungen (z. B. Federn) nachlassen oder gebrochen sind.

⚠️ ACHTUNG!
Folgende Montagehinweise unbedingt beachten!

- Vergleichen Sie vor der Montage die Angaben zur Netzspannung/-frequenz und Stromaufnahme auf dem Typenschild mit denen des örtlichen Netzes.
- Bauen Sie vor dem Einbau der Zeitschaltuhr alle nicht zum Betrieb benötigten Leitungen und Einrichtungen ab bzw. setzen Sie sie außer Betrieb.

⚠️ Wichtig!

Nach der DIN EN 13659 muss dafür Sorge getragen werden, dass die für die Behänge festgelegten Verschiebebedingungen nach EN 12045 eingehalten werden, Behänge also seitlich arretiert sind. Bei fest installierten Geräten muss gemäß DIN VDE 0700 seitens der Installation eine Trennvorrichtung für jede Phase vorhanden sein. Als Trennvorrichtung gelten Schalter mit einer Kontaktöffnungsweite von mindestens 3 mm (z. B. LS-Schalter, Sicherungen oder FI-Schalter). Kontrollieren Sie regelmäßig die Installation. Bei Beschädigungen (z. B. Anzeichen von Verschleiß, beschädigten Kabeln und Federn oder verstellten Endlagen) darf die Anlage nicht benutzt werden.

⚠️ ACHTUNG!
Folgende Installationshinweise unbedingt beachten!

- Die Reichweite von Funksteuerungen wird durch die gesetzlichen Bestimmungen für Funkanlagen geregelt und ist unter anderem durch bauliche Gegebenheiten beeinflusst.
- Achten Sie bei der Planung auf einen ausreichenden Funkempfang. Dies gilt insbesondere dann, wenn sich der Funksender in einem anderen Raum als der Funkempfänger befindet, und deshalb das Funksignal durch Wände oder Decken dringen muss.
- Installieren Sie die Funksteuerung nicht in direkter Nähe großer metallischer Flächen.
- Andere Sendeanlagen (z. B. Funk-Kopfhörer, Babyphone, Funk-Wetterstationen), deren Sendefrequenz mit derjenigen der Funksteuerung identisch ist, können den Empfang stören.



WICHTIG!

Entsorgungshinweise!

Europäische Richtlinie 2012/19/EU (WEEE)

Unsere elektrischen und elektronischen Produkte sind mit einer durchgestrichenen Abfalltonne, die darauf hinweist, dass diese Produkte und die ggf. darin enthaltenen Batterien am Ende ihrer Lebensdauer getrennt gesammelt werden müssen und nicht zusammen mit dem normalen Hausmüll entsorgt werden dürfen, gekennzeichnet.



Die in diesen Produkten enthaltenen Substanzen haben möglicherweise negative Auswirkungen auf Gesundheit und Umwelt, daher tragen auch die Anwender von Elektroprodukten und Batterien Verantwortung bei der Wiederverwertung dieser Abfallstoffe und leisten auf diese Weise einen Beitrag zum Schutz, der Bewahrung und Verbesserung der Umwelt.

Pflicht zur getrennten Entsorgung

Unsere Pflicht als Hersteller besteht u.a. darin, Sie auf Ihre Pflicht zur getrennten Entsorgung hinzuweisen.

- Wenn Sie Produkte mit Batterie entsorgen, sind diese aus dem Produkt zu entfernen und getrennt zu entsorgen.
- Bei der Entsorgung von Leuchtmitteln müssen diese getrennt zur Aufnahmemöglichkeit entsorgt werden.

Rückgabemöglichkeit und Recyclingprogramm EU

Wir sind europaweit an öffentlich-rechtlichen Rückgabesystemen angebunden und bieten so unseren Kunden Zugang zu einem europaweiten Netzwerk lokaler Recycling-Einrichtungen (Wertstoffhöfe, Rücknahmestellen o.ä.).

Über diese lokalen Einrichtungen werden unsere Produkte fachgerecht recycelt. Dadurch verringert sich – zum Wohle der Umwelt - das Abfallaufkommen.

Unsere Registrierungsnummern:

	Reg.-Nr.*
WEEE	DE 41060608
Batterie	DE 88866710
Leuchtmittel	
Transport und Versandverpackung	DE5768543732165

***Registrierungsdaten weiterer europäischer Länder siehe Seite Kontaktinformationen.**

Eine Rücknahme durch uns als Hersteller nach §19 WEEE ist nicht geltend zu machen.

Information zum Erfüllungsgrad der Sammel- und Verwertungsvorgaben

Unsere Pflicht als Hersteller besteht ebenfalls darin, Sie über den Erfüllungsgrad zu der Sammel- und Verwertungsvorgabe zu informieren. Da wir an einem qualifizierten Rücknahmesystem angebunden sind, können wir auf den Erfüllungsgrad der Recycling-Betriebe verweisen.

Diese Informationen finden Sie auf unserer Webseite.

Löschung von persönlichen Daten

Unsere Produkte enthalten zum Teil personenbezogene Daten. Dies gilt insbesondere für Geräte der Informations- und Telekommunikationstechnik, wie Computer und Smartphones. Bitte beachten Sie in Ihrem eigenen Interesse, dass für die Löschung der Daten auf den zu entsorgenden Altgeräten jeder Endnutzer selbst verantwortlich ist!

Mit den Funkempfängern WER-1 und WER-2 können Sie einen Rollladen-, Markisen- oder Jalousiemotor manuell per Tasten am Gerät, sowie separat - per Hand- oder Wandsender (nicht im Lieferumfang enthalten) steuern.

Funktionsübersicht

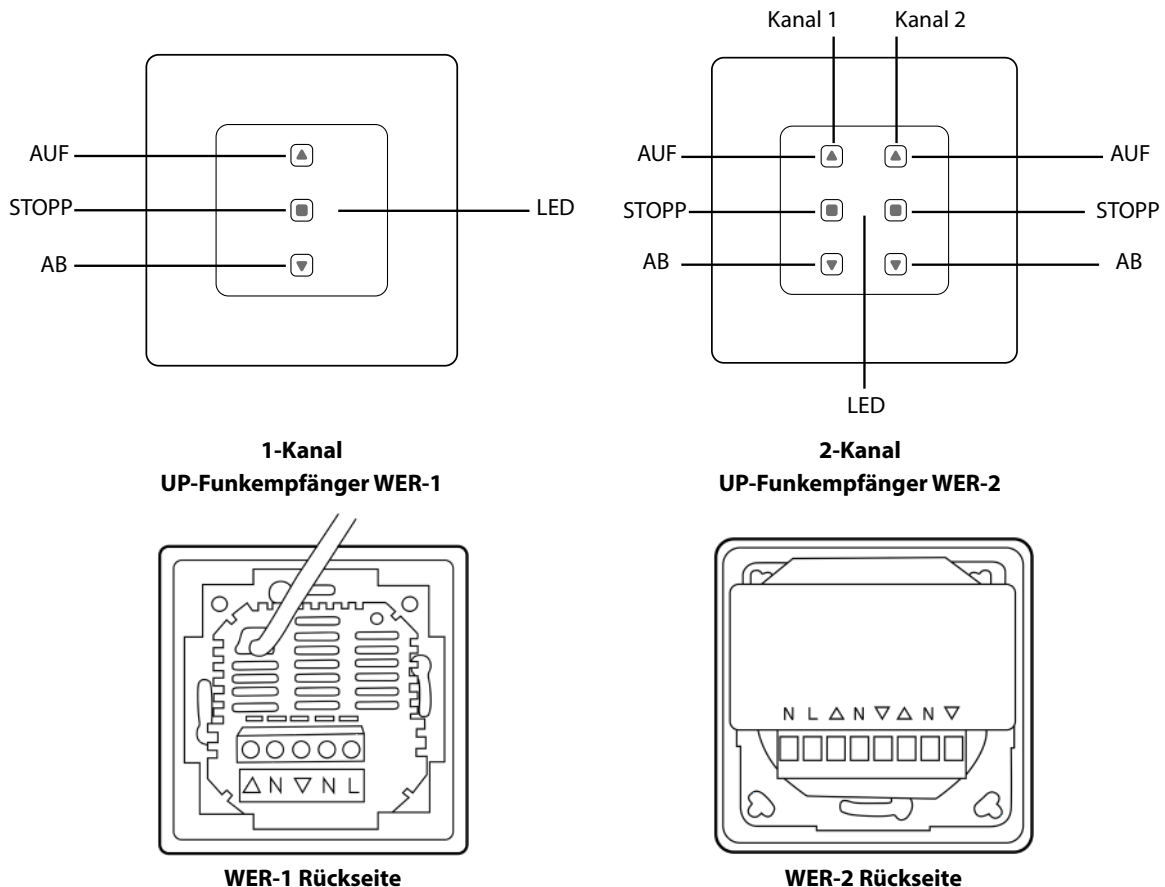

Technische Daten

Leistungsmerkmale	
Eingangsspannung	230 V~ 50 Hz
Schaltleistung	max. 1 A - WER-1 1,4 A (0,7 A) - WER-2 / 230V AC induktive Last (pro Kanal)
Arbeitsstrom	≤ 1,0 A ≤ 1,4 A
Ruhestrom	≤ 4 mA ≤ 9 mA (WER-1/WER-2)
Standby-Verbrauch	≤ 1 W ≤ 2 W (WER-1/WER-2)
Schaltdauer (Relaisausgang)	ca. 180 Sek.
Funkfrequenz	433,05 - 434,79 MHz
Kanäle	1-Kanal 2- Kanal - 20 Speicherplätze pro Kanal
Schutzart Schutzklasse	IP 20 II
Datenerhalt bei Stromausfall	ca. 12 Stunden
zul. Umgebungstemperatur	+ 10°C - + 50°C
Kompatibilität	230V~ Rohrmotoren mit getrennten Endschaltsystemen für Auf und Ab Rojaflex Hand- und Wandsender (bi-direktional)
Abmessungen	50 x 50 x 58 mm (HxBxT)

Lieferumfang

Vergleichen Sie bitte nach dem Auspacken den Packungsinhalt mit den Angaben zum Lieferumfang in dieser Anleitung.

1. Elektronik-Baugruppe (Sockel)
2. Außenrahmen
3. Steuerungsmodul
4. Bedienungsanleitung

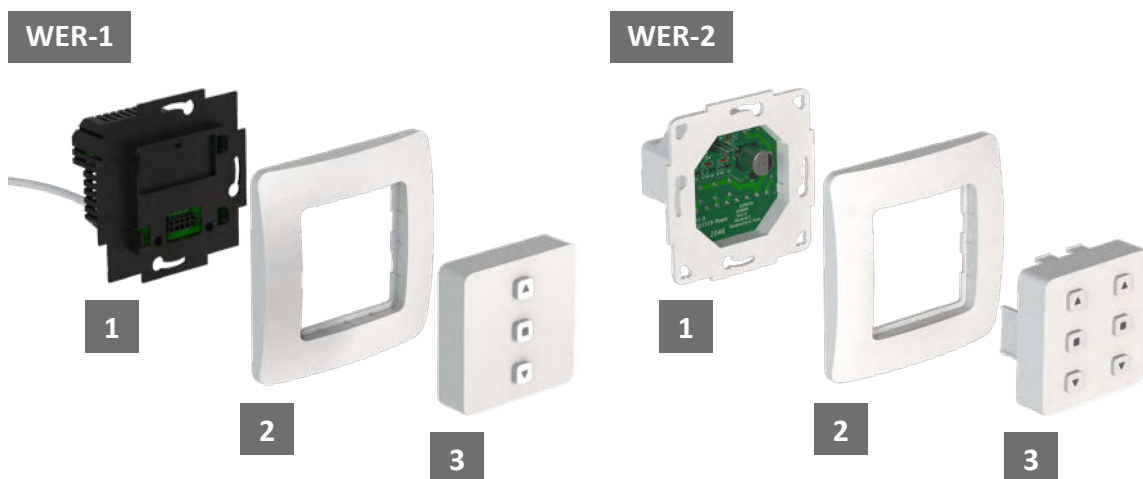

Montage

1. Ziehen Sie das Steuerungsmodul vorsichtig aus dem Sockel und dem Außenrahmen.
2. Nehmen Sie die Anschlüsse gemäß dem auf Seite 9 abgebildeten Anschlussplan vor und befestigen Sie den Sockel des Funkempfängers in einer geeigneten Unterputzdose.
3. Stecken Sie danach das Steuerungsmodul zusammen mit dem Außenrahmen vorsichtig in den vorher montierten Sockel des Funkempfängers



Motorleitung:

braun:	L1	(Drehrichtung 1)
schwarz:	L2	(Drehrichtung 2)
blau:	N	(Neutralleiter)
grün-gelb:	PE	(Schutzleiter)

Die Drehrichtung ist abhängig von der Einbaulage des Motors (links/rechts). Die Adern braun/schwarz müssen ggf. gegeneinander getauscht werden.



Bei allen Arbeiten an elektrischen Anlagen besteht Lebensgefahr durch Stromschlag.

- Der Netzanschluss der Zeitschaltuhr und des Rohrmotors und alle Arbeiten an elektrischen Anlagen dürfen nur durch eine zugelassene Elektrofachkraft nach den Anschlussplänen in dieser Anleitung erfolgen.
- Führen Sie alle Montage- und Anschlussarbeiten im spannungsfreien Zustand aus.

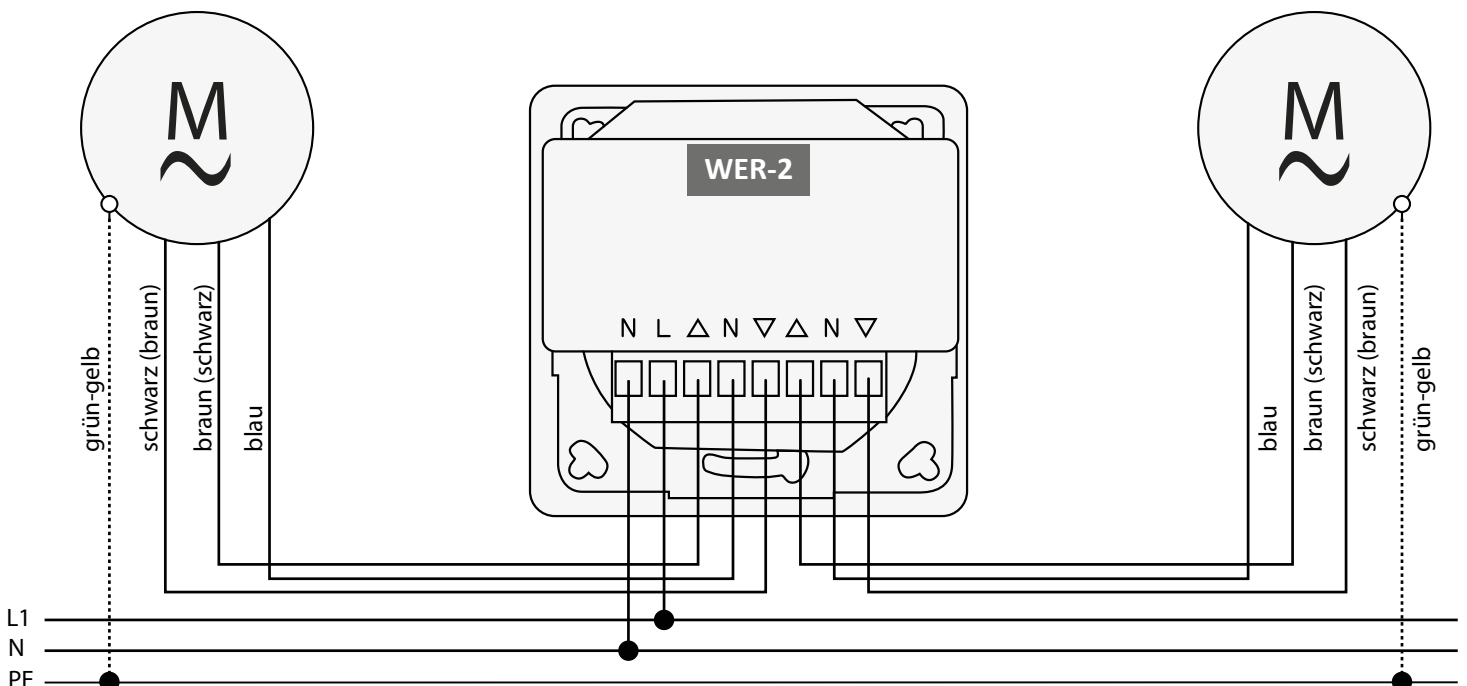
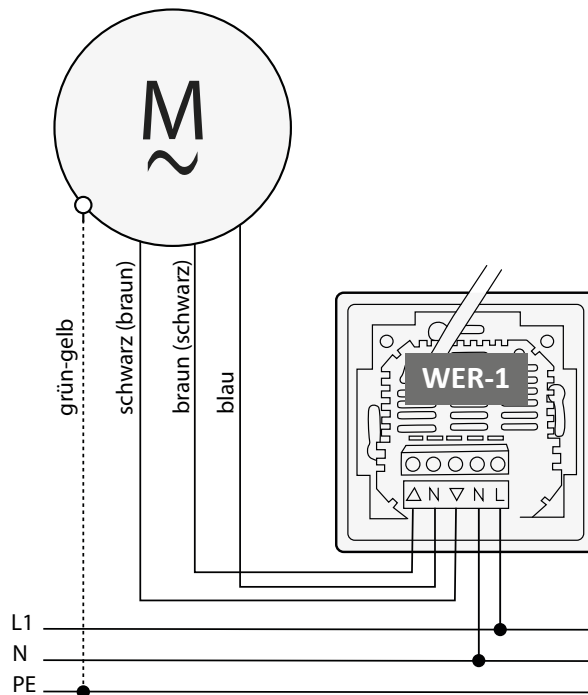

Kompatible Handsender



HSR-1
90100079

HSR-5
90100080

HSR-15
90100081

HSTR-5
90100082

HSTR-15
90100083

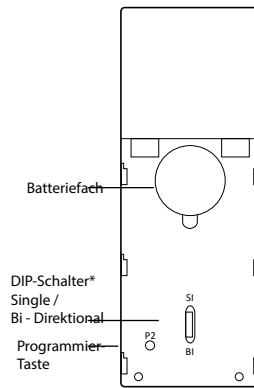

HSR-Handsender Rückseite bei geöffnetem Deckel



RHSM1
90100059

Kompatible Wandsender



WSR-1
90100084

WSR-2
90100085

WSR-15
90100086

WSTR-5
90100087

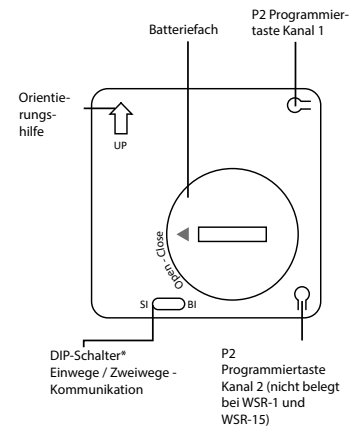

WSR-Wandsender Rückseite

Erforderliche DIP-Schalter-Stellung = BI

*mit dem „DIP“-Schalter können Sie, abhängig vom Funkempfänger (siehe Anleitung Empfänger), zwischen „SI“ (Single = Einwege-Kommunikation) und „BI“ (Zweiwege-Kommunikation) – Funk wählen.

1. Programmieren der Hand- und Wandsender



**Jeder Tastendruck muss innerhalb von 4 Sekunden ausgeführt werden!
Andernfalls verlässt das System automatisch den Programmiermodus.**



Es können max. 20 Sender pro Kanal in den Speicher des WER-1 / WER-2 programmiert werden.
Wird die max. Anzahl programmierter Sender überschritten, wird automatisch der erste Sender gelöscht / überschrieben.

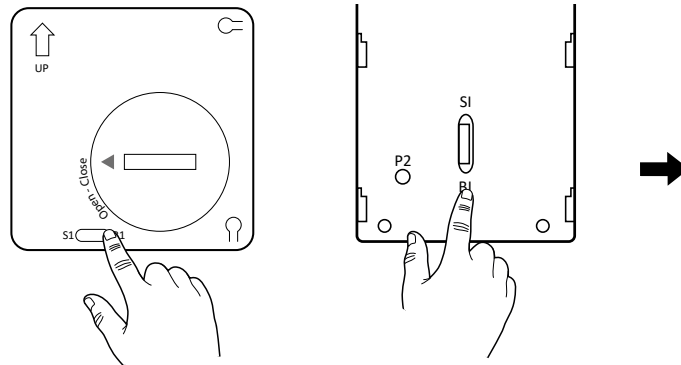

Stellen Sie sicher, dass der DIP-Schalter Ihres Hand oder Wandsenders in **Position „SI“** steht.

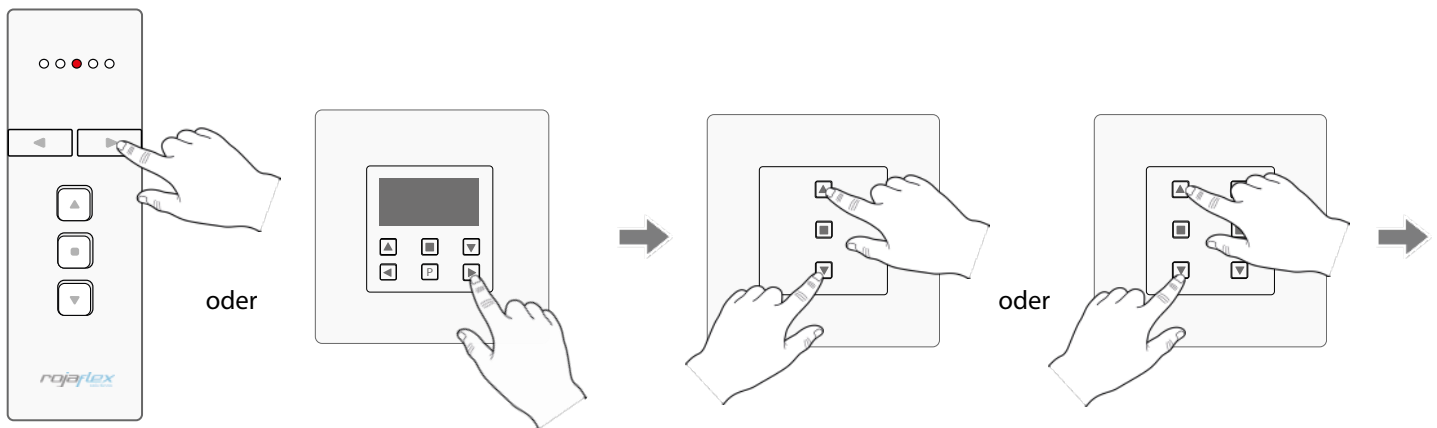

Zum Programmieren von Mehrkanal-Hand- oder Wandsendern wählen Sie zunächst den zu programmierenden Kanal aus.

Die Gruppenfunktion (alle Kanäle sind angewählt) der Mehrkanal-Sender (HSR-5/HSR-15/HSTR-5/HSTR-15/WSR-15/WSTR-5) kann **NICHT** separat als Kanal programmiert werden!

Drücken Sie am WER-1 (oder WER-2) gleichzeitig für ca. 2 Sekunden die Tasten AUF und AB.

WER-2:
Linke Tasten = Kanal 1
Rechte Tasten = Kanal 2

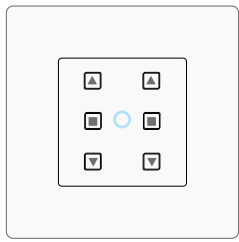

Die LED blinkt.
(Bsp.: WER-2)

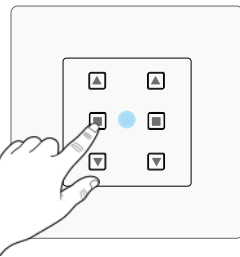

Drücken Sie die Taste STOPP.
Die LED leuchtet permanent.

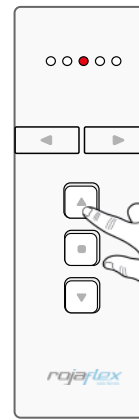

oder

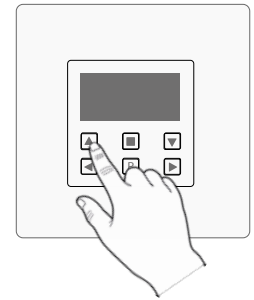

Drücken Sie dann die Taste AUF des zu programmierenden
Hand- oder Wandsenders

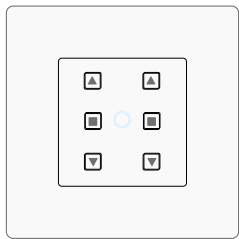

Die LED erlischt.
(Bsp.: WER-2)

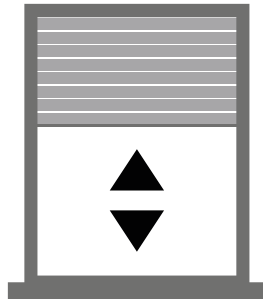

Der angeschlossene Motor
(Rollladen) bewegt sich kurz
AUF/AB.

OK!

Hand- oder Wandsender ist
programmiert.



Prüfen Sie anschließend die Funktion durch Drücken der AUF / STOPP / AB – Tasten.

Sollte die Drehrichtung des Motors verkehrt sein (Rollladen / Motor fährt beim Drücken der AUF-Taste nach unten), beachten Sie bitte Punkt 5 auf Seite 15 (Änderung der Drehrichtung).

Weitere Informationen entnehmen Sie bitte den Anleitungen der Rojaflex Funk- Rohrmotoren und Funk-Hand- und Wandsender.

2. Löschen von einzelnen Hand- und Wandsendern



Diese Funktion ist nur bei WER-1 verfügbar!

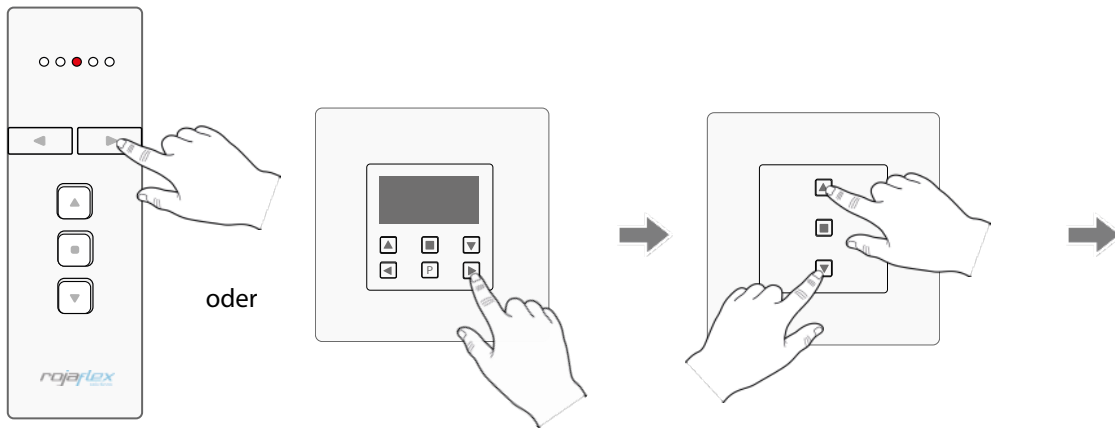

Zum Löschen von Mehrkanal-Hand- oder Wandsendern wählen Sie zunächst den zu löschenden Kanal aus.

Drücken Sie am WER-1 gleichzeitig für ca. 2 Sekunden die Tasten AUF und AB.

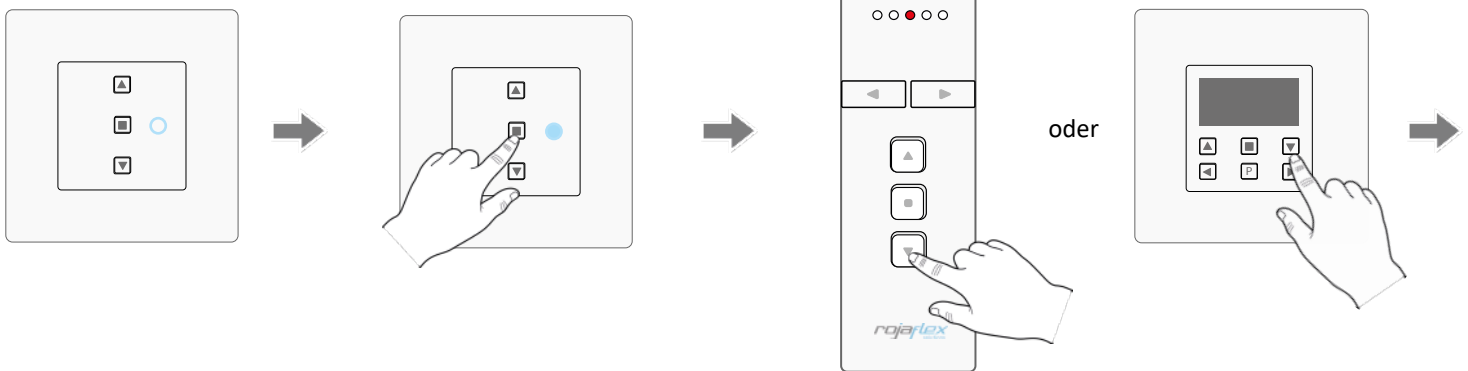

Die LED blinkt.

Drücken Sie die Taste STOPP.
Die LED leuchtet permanent.

Drücken Sie dann die Taste AB des zu löschenden Hand- oder Wandsenders (Kanals).

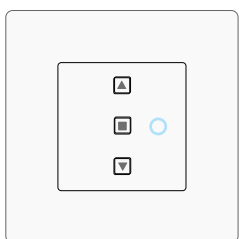

OK!
Der ausgewählte Kanal wurde gelöscht.
Zum Löschen weiterer Hand- oder Wandsender-Kanäle wiederholen Sie den Vorgang.

Die LED blinkt ca. 10 Sekunden und erlischt danach.

3. Löschen aller Hand- und Wandsender

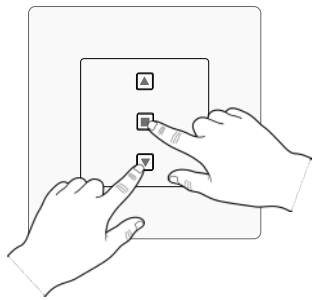

oder

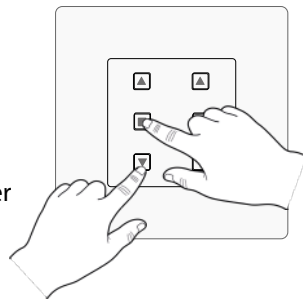

Drücken Sie am WER-1 (oder WER-2) gleichzeitig für ca. 2 Sekunden die Tasten AB und STOPP.

WER-2:
Linke Tasten = Kanal 1
Rechte Tasten = Kanal 2

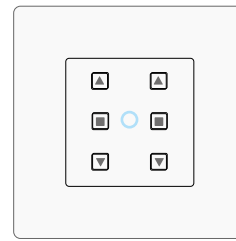

Die LED blinkt ca. 10 Sekunden und erlischt danach.
(Bsp.: WER-2)



OK!
Alle Hand- oder Wandsender wurden gelöscht.

Um alle Sender von Kanal 2 des WER-2 zu löschen, wiederholen Sie bitte den Vorgang.

4. Einstellen des Tipp-Betriebes

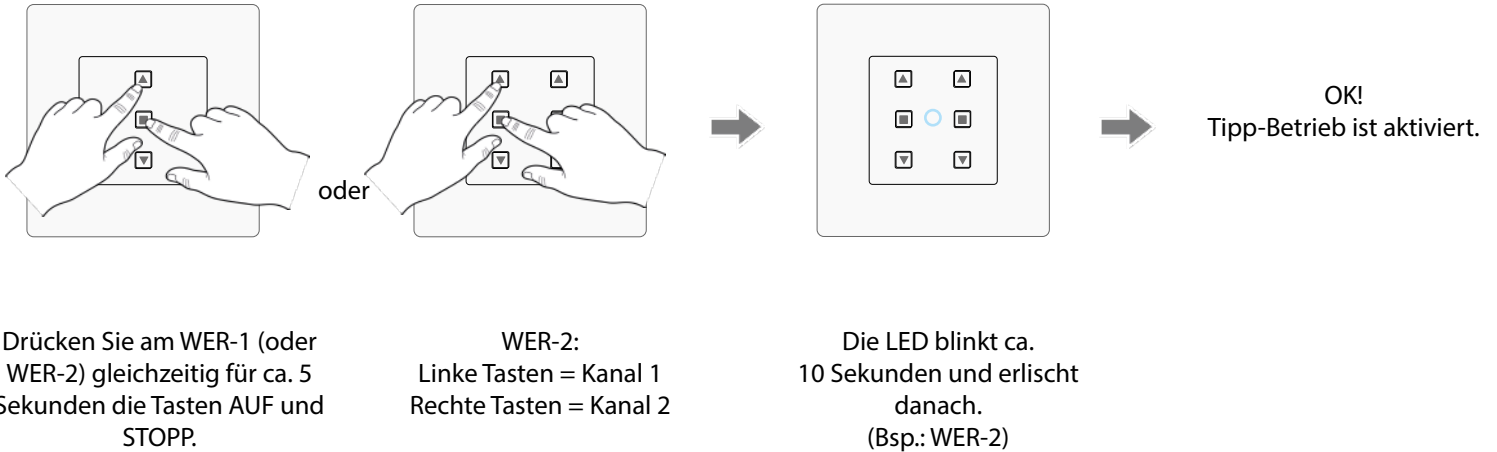

Um den Tipp-Betrieb für Kanal 2 des WER-2 zu programmieren, wiederholen Sie bitte den Vorgang mit den rechten Tasten.

Zum Deaktivieren des Tipp-Betriebes wiederholen Sie den Vorgang.

5. Änderung der Drehrichtung des Motors

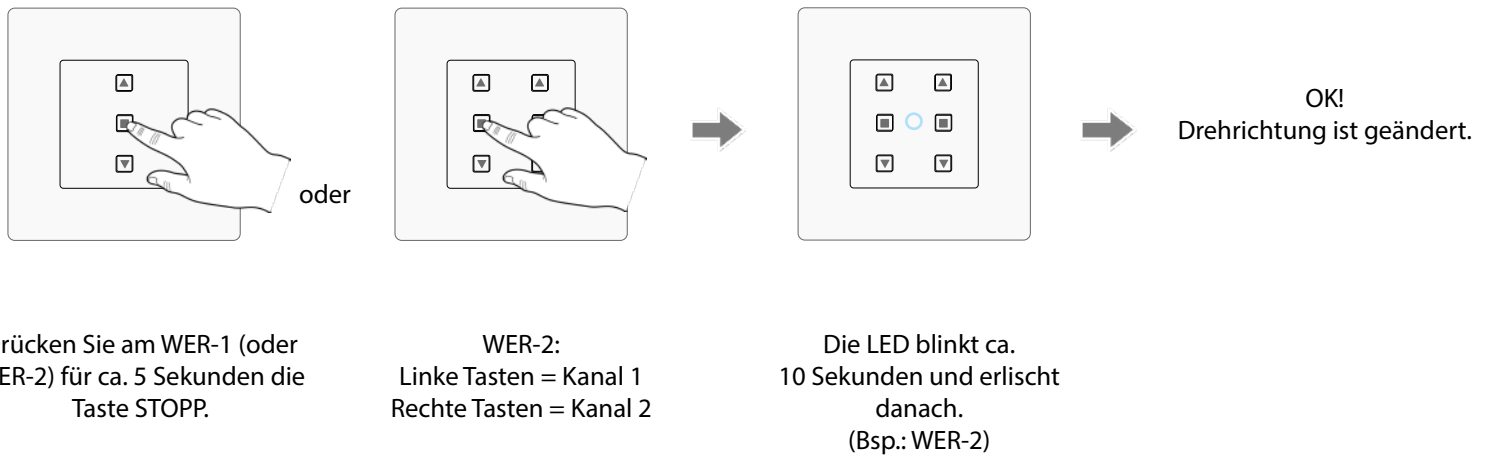

Um den Tipp-Betrieb für Kanal 2 des WER-2 zu programmieren, wiederholen Sie bitte den Vorgang mit den rechten Tasten.



Alternativ kann die Drehrichtung des Motors auch durch Änderung der Verdrahtung (Adern schwarz und braun der Motorleitung gegeneinander tauschen) geändert werden.



ACHTUNG!

Änderungen an der Verdrahtung im spannungsfreien Zustand durchführen!

Anschlussarbeiten dürfen nur von einer Elektrofachkraft durchgeführt werden!

Nachdruck, auch auszugsweise, nur mit Genehmigung des Verfassers.
Produktveränderungen, die aus unserer Sicht einer Qualitätsverbesserung dienen, können jederzeit, auch ohne Vorankündigung oder Mitteilung, durchgeführt werden. Abbildungen können Beispielabbildungen sein, die im Erscheinungsbild von der gelieferten Ware abweichen.
Irrtümer vorbehalten. Für Druckfehler wird keine Haftung übernommen.
Es gelten unsere allgemeinen Geschäftsbedingungen.

Reprints, including excerpts, only with the permission of the author.
Product changes, which from our point of view serve to improve quality, can be made at any time, even without prior notice or notification.
Illustrations can be example illustrations, which differ in appearance from the delivered goods.
Errors excepted. No liability is assumed for printing errors.
Our general terms and conditions apply.

Wenn Sie Fragen zu diesem Produkt haben,
wenden Sie sich bitte an folgende Adresse:

rojaflex
ist eine eingetragene Marke der / is a registered trademark of
Schoenberger Germany Enterprises GmbH & Co. KG
Zechtraße 1-7
82069 Hohenschäftlarn
Germany

T +49 (0) 8178 / 93 29 93 93
F +49 (0) 8178 / 93 29 93 94

info@rojaflex.com
www.rojaflex.com

EU Waste and recycling / Registrations

Germany for electrical devices:

Stiftung EAR
WEEE-Reg.-no.: DE 41060608

Germany for batteries:

Stiftung EAR
Batt-Reg.-no.: DE 88866710

Germany for packaging:

LUCID Reg.-no.: DE5768543732165

Austria for electrical devices:

Elektro Recycling Austria (ERA) GmbH
ERA Contract no: 40801

Austria for packaging:

Altstoff Recycling Austria (ARA) AG
ARA License number: 23363

Switzerland for electrical devices:

Stiftung SENS
Membership number: VP11544

France for electrical devices:

Ecologic
Membership number / Take-back system: M3670
National registry: UIN FR208795_01SUIN

France for packaging:

Citeo
Membership number / Take-back system: 532886
National registry: UIN FR208795_01SUIN

Spain for electrical devices:

ECOTIC
Reg.-no.: RII-AEE- 7601

Spain for packaging:

Ecoembes
Membership number: 97556

Italy for electrical devices:

Raccolta differenziata. Verifica le disposizioni del tuo Comune!

Reg.-no.: n/a

Italy for packaging:

Raccolta differenziata. Verifica le disposizioni del tuo Comune!

Membership number: n/a